



CE	EN 354:2010	EU type examination and Conformity to type No. 1019 VVUU, a.s. Pikartská 1337/7 716 07 Ostrava-Radvanice Czech Republic
	EN 566:2017	
	EN 795/B:2012	
CEN/TS 16415/B:2013		
Regulation (EU) 2016/425		

3M™ Protecta® Web Sling ANCHORAGE CONNECTOR

USER INSTRUCTION MANUAL 5908450 Rev: F

Fall Protection

1

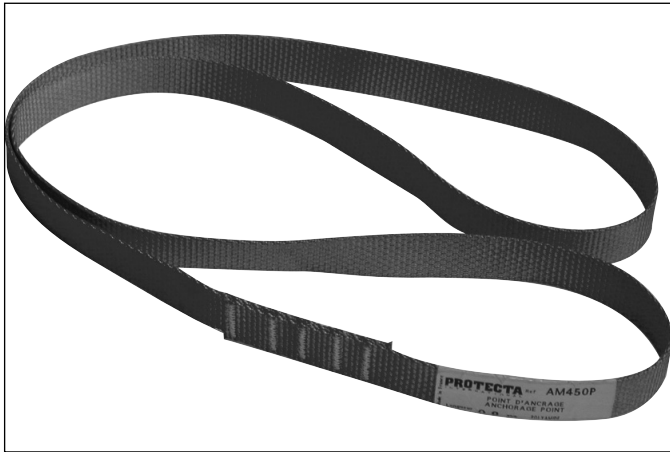

Model Number		LY	⑤
2100120	AM450/60	0,6 m (1,97 ft.)	BLUE (1)
2100117	AM450/80	0,8 m (2,62 ft.)	BLUE (1)
2130005	AM450/150NR	1,5 m (4,92 ft.)	BLUE (1)
2100122	AM450/500	5 m (16,4 ft.)	BLUE (1)
2100173	AM450/100	1 m (3,28 ft.)	RED (2)
2100114	AM450/120	1,2 m (3,94 ft.)	RED (2)
2100116	AM450/150	1,5 m (4,92 ft.)	RED (2)
2100170	AM450/200	2 m (6,56 ft.)	RED (2)

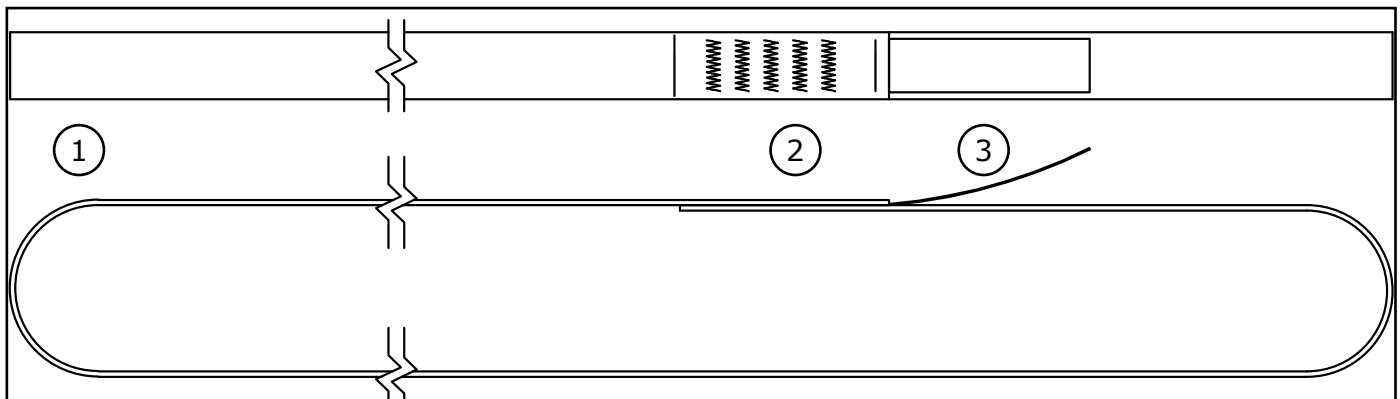

Model Number		LY	⑤	⑥
2100205	2100205	0,8 m (2,62 ft.)	GREY (3)	 Edge tested
2100206	2100206	1 m (3,28 ft.)	GREY (3)	
2100207	2100207	1,5 m (4,92 ft.)	GREY (3)	
2100208	2100208	2 m (6,56 ft.)	GREY (3)	

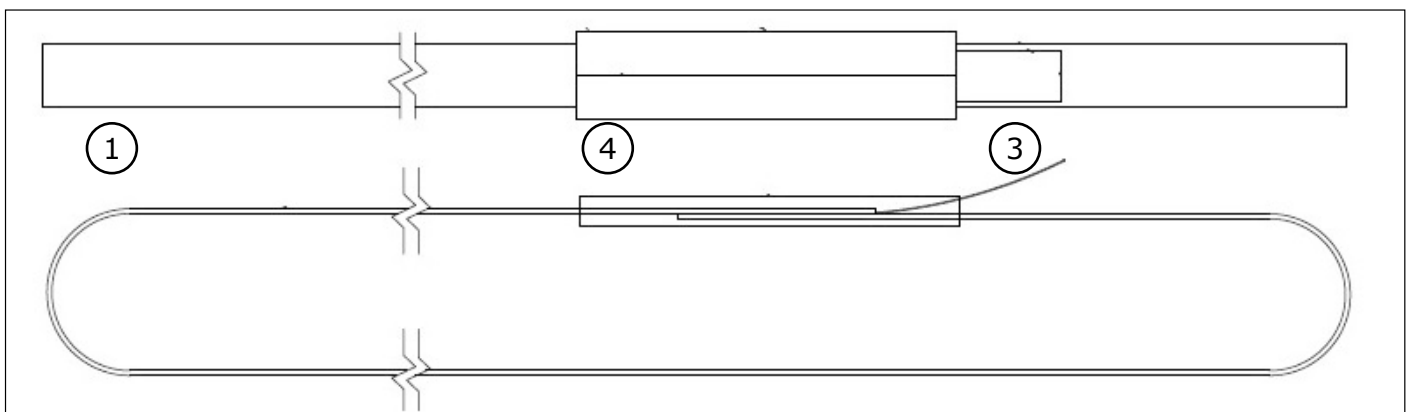

INDEX

EN	6
BG	13
CS	20
DA	27
DE	34
EL	41
ES	48
ET	55
FI	62
FR	69
HE	76
HR	83
HU	90
IS	97
IT	104
KA	111
LT	118
LV	125
MT	132
NL	139
NO	146
PL	153
PT	160
RO	167
SK	174
SL	181
SR	188
SV	195
TR	202
UK	209

2

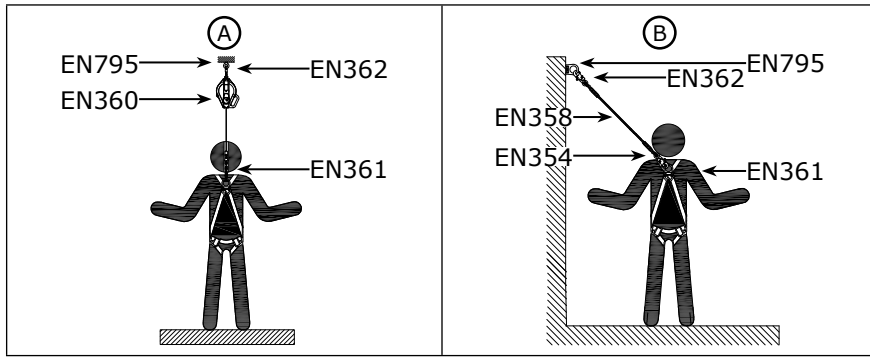

3

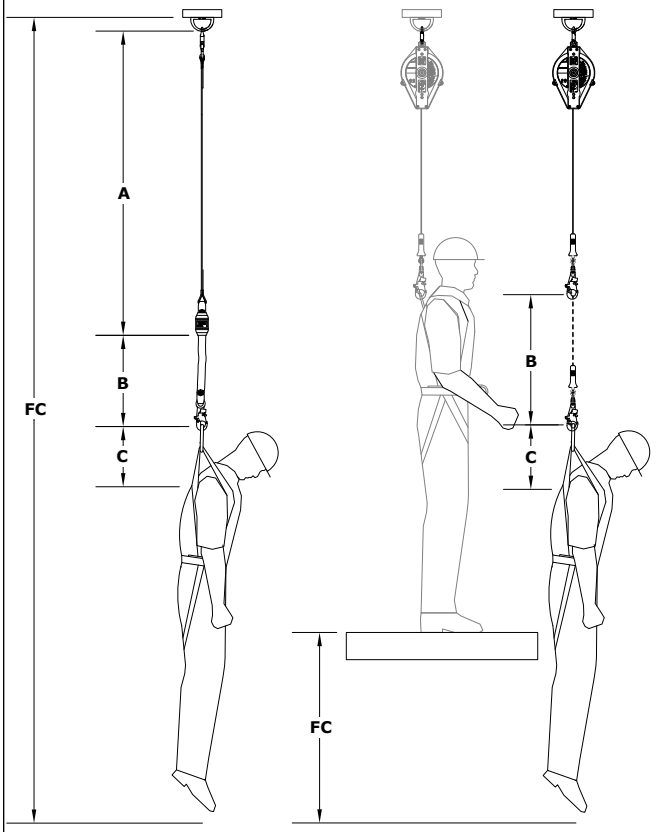

4

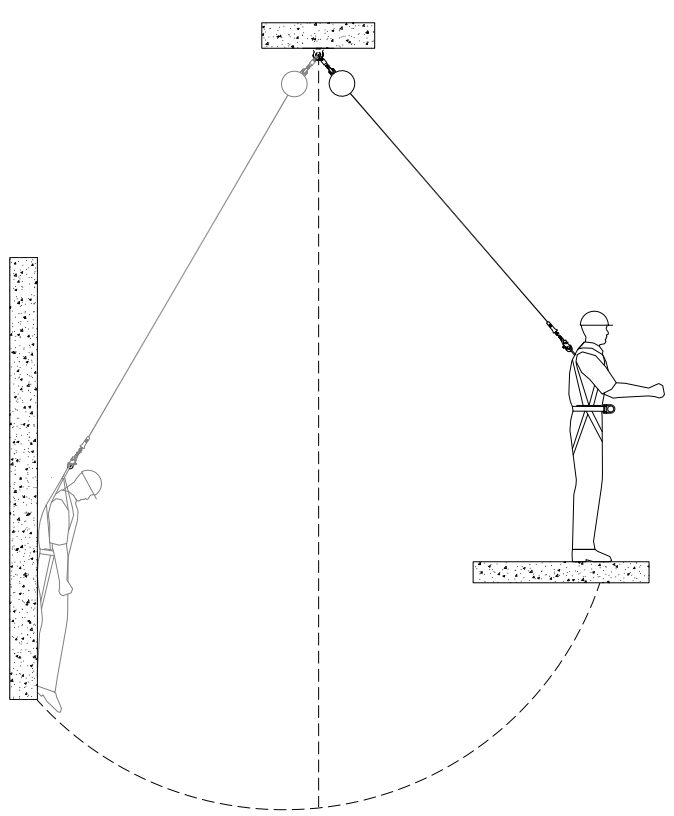

5

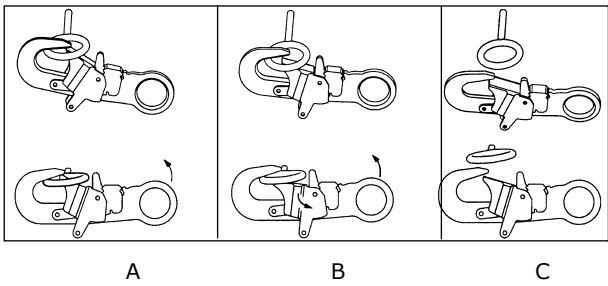

6

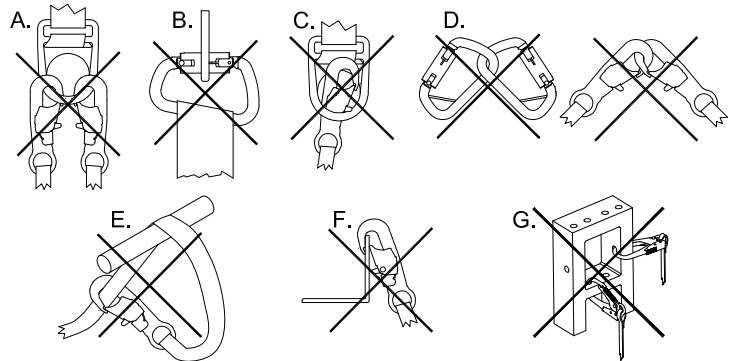

7

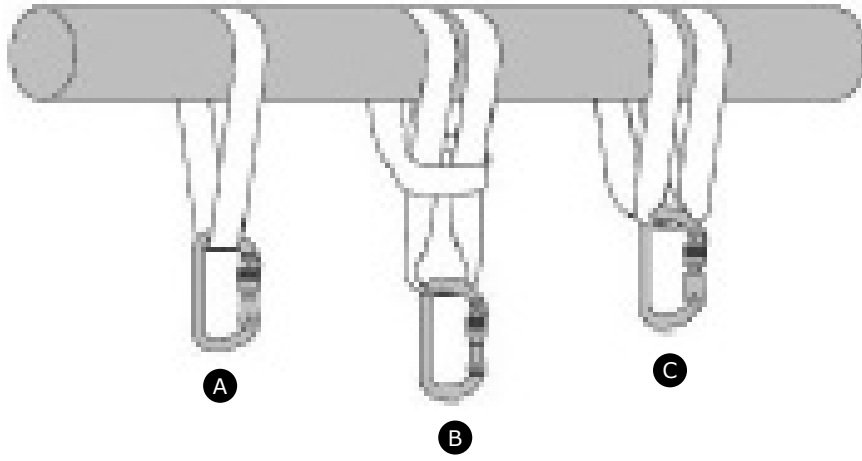

8

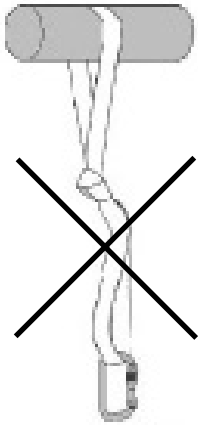

9

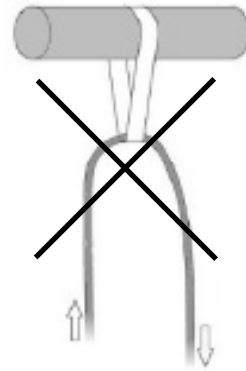

10

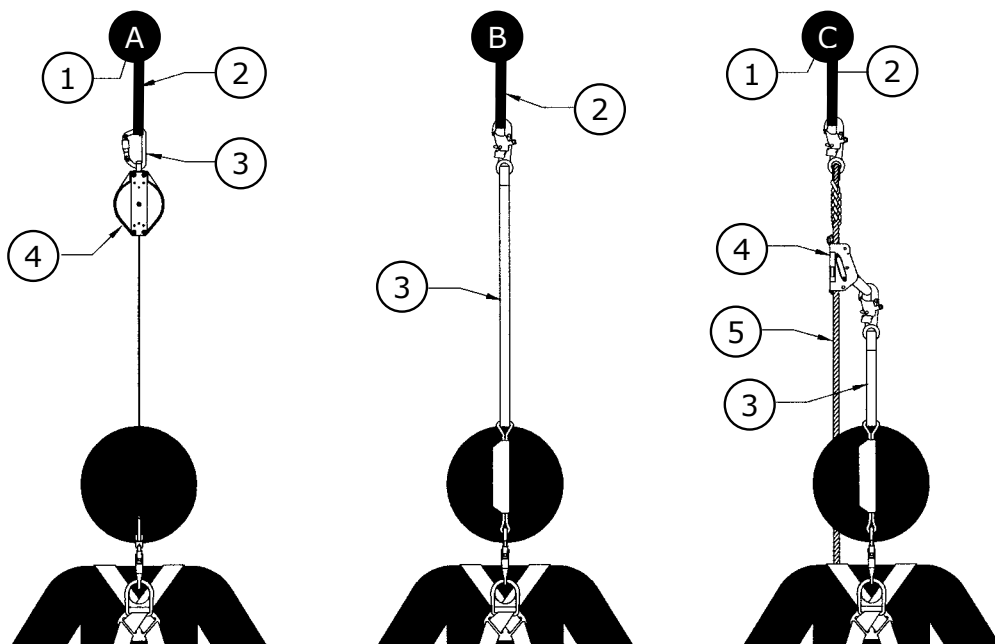

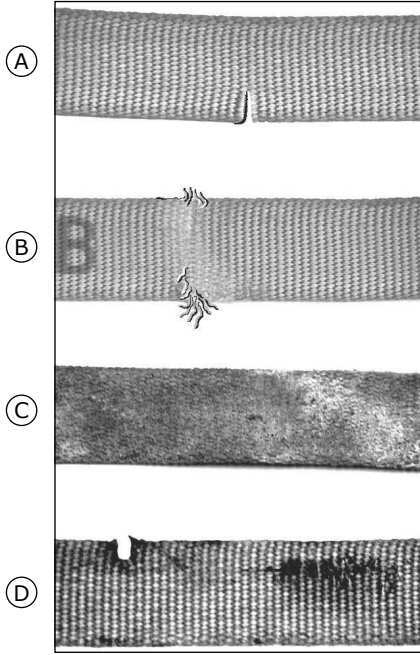

② S/N: 20 0900000 001
 ③ LOT: 20 0900000
 MFRD: 09/2020

⑩ REF: AM450/100
 ⑪ P/N: 2100173

② S/N: 200900000 001
 ① LOT: 200900000
 MFRD: 09/2030

⑤ = 22kN MAX.300kg
 ③
 ④ Jegerovova 35
 Banská Bystrica
 Made in SLOVAKIA
 www.3M.com/Fallprotection

⑫

PROTECTA
 Fall Protection
3M
 Length: 1,0 m
 EN795/B:12, EN566:17, EN354:10, CEN/TS 16415/B:13

⑬
 ⑧
 ⑦
 ⑨
 ⑥

INFORMACIÓN DE SEGURIDAD

Lea, comprenda y cumpla todo lo dispuesto en la información de seguridad contenida en estas instrucciones antes de utilizar este conector de anclaje. SI NO LO HACE, PUEDE SUFRIR GRAVES LESIONES O LA MUERTE.

Estas instrucciones deben entregarse al usuario de este equipo. Conserve las instrucciones para futuras consultas.

Uso previsto:

Este conector de anclaje está pensado para ser utilizado como parte de un completo sistema de protección personal contra caídas.

El empleo en cualquier otra aplicación, entre otras, la manipulación de material, actividades relacionadas de recreo o deportivas, u otras actividades no descritas en las instrucciones del usuario, no está aprobado por 3M y podría provocar lesiones graves o la muerte.

Este dispositivo solo deben usarlo usuarios formados en su utilización en aplicaciones dentro del lugar de trabajo.

ADVERTENCIA

Este conector de anclaje es parte de un sistema de protección personal contra caídas. Se espera que todos los usuarios se hayan formado completamente en la instalación y el uso seguros de su sistema de protección contra caídas. **El uso indebido de este dispositivo podría ocasionar lesiones graves o la muerte.** Para conseguir un grado adecuado de selección, uso, instalación, mantenimiento, inspección y reparación, consulte estas instrucciones del usuario y todas las recomendaciones del fabricante o contacte con su supervisor o con el servicio técnico de 3M.

- **Para reducir los riesgos asociados con trabajar con un conector de anclaje que, si no se evitan, podrían ocasionar lesiones de gravedad o la muerte:**
 - Inspeccione el dispositivo antes de cada uso, al menos, con una periodicidad anual, y después de que el sistema haya soportado una caída. Realice la inspección según las instrucciones del producto.
 - Si la inspección revela una situación poco segura o algún defecto, retire el dispositivo del servicio, repárelo o reemplácelo, según se indique en estas instrucciones.
 - Todo dispositivo que haya estado sometido a una fuerza de detención de caídas o de impacto deberá ser retirado inmediatamente del servicio y ser destruido.
 - El dispositivo solo podrá instalarse en los sustratos especificados o sobre las estructuras detalladas en las instrucciones del usuario. Las instalaciones y los usos no contemplados en las instrucciones deberán ser aprobados por 3M Fall Protection.
 - El sustrato o la estructura a la que se fije el conector de anclaje debe poder soportar las cargas estáticas especificadas para el anclaje en las orientaciones permitidas en las instrucciones del usuario.
 - Únicamente conecte otros subsistemas de protección contra caídas en el punto del conector de anclaje designado del dispositivo.
 - Antes de taladrar o ajustar, asegúrese de que no hay cables eléctricos, tuberías de gas u otros sistemas críticos integrados que puedan entrar en contacto con el taladro o el dispositivo.
 - Asegúrese de que los sistemas/subsistemas de protección contra caídas montados a partir de componentes hechos por distintos fabricantes son compatibles y cumplen los requisitos de las normas aplicables, incluyendo los ANSI Z359 u otros códigos, normas o requisitos de protección contra caídas aplicables. Consulte siempre con personal cualificado o competente antes de usar estos sistemas.
 - (ADAPTADORES DE CONEXIÓN) Asegúrese de que el adaptador de conexión está bien apretado contra la estructura de anclaje. No deje en ningún caso holgura en el dispositivo del adaptador de conexión.
- **Para reducir los peligros asociados con el trabajo en altura que, si no se evitan, pueden provocar lesiones graves o la muerte:**
 - Asegúrese de que su salud y condición física le permiten resistir con seguridad todas las fuerzas asociadas con el trabajo en altura. Consulte con su médico si tiene alguna pregunta con respecto a su capacidad para utilizar este equipo.
 - Nunca exceda la capacidad de carga de su equipo de protección contra caídas.
 - Nunca exceda la distancia máxima de caída libre de su equipo de protección contra caídas.
 - No utilice ningún equipo de protección contra caídas que haya fallado antes de usarse o no haya pasado otras inspecciones programadas, o si tiene dudas sobre el uso o la idoneidad del equipo para su aplicación. Póngase en contacto con los servicios técnicos de 3M si tiene cualquier pregunta.
 - Algunas combinaciones de subsistemas y componentes pueden perjudicar el funcionamiento del equipo. Use solamente conectores compatibles. Consulte con 3M antes de emplear este equipo con componentes o subsistemas distintos de los descritos en las instrucciones del usuario.
 - Extreme la precaución cuando se encuentre alrededor de maquinaria en movimiento (p. ej., mecanismos de activación superiores de plataformas petrolíferas) o cuando existan riesgos eléctricos, temperaturas extremas, peligros químicos, gases explosivos o tóxicos, bordes afilados o materiales que se encuentren por encima de usted y que podrían caer sobre usted o sobre el equipo de protección contra caídas.
 - Use dispositivos para trabajos en caliente o arco eléctrico cuando trabaje en ambientes a altas temperaturas.
 - Evite superficies y objetos que puedan lesionar al usuario u ocasionar desperfectos al equipo.
 - Asegúrese de que haya una distancia de caída adecuada cuando trabaje en altura.
 - Nunca modifique o altere su equipo de protección contra caídas. Sólo 3M o las partes autorizadas por escrito por 3M tienen permitido reparar el equipo.
 - Antes de usar el equipo de protección contra caídas, asegúrese de que existe un plan de rescate que permita un rápido rescate si se produce un incidente de caída.
 - Si hubiese un incidente de caída, busque atención médica inmediatamente para el trabajador que se haya caído.
 - No utilice un cinturón corporal para las aplicaciones de detención de caídas. Use solamente un arnés de cuerpo completo.
 - Trabaje en un lugar situado lo más directamente posible por debajo del punto de anclaje para minimizar la posibilidad de caídas con balanceo.
 - Si se está formando con este dispositivo, se debe utilizar un sistema de protección contra caídas secundario de manera que no exponga al aprendiz a un riesgo de caída involuntaria.
 - Lleve siempre el equipo de protección individual apropiado cuando instale, use o inspeccione el dispositivo/sistema.

☑ Antes de utilizar este equipo, registre la información de identificación del producto indicada en la etiqueta de identificación en el "Registro de inspección y mantenimiento" al final de este manual.









☑ Asegúrese siempre de estar utilizando la última versión de su manual de instrucciones de 3M. Visite el sitio web de 3M o póngase en contacto con los Servicios técnicos de 3M para obtener los manuales de instrucciones actualizados.

DESCRIPCIÓN:

La Figura 1 enumera conector de anclaje Protecta® de 3M™ cubiertas por este manual de instrucciones. Están disponibles diferentes modelos con varias combinaciones de las siguientes características. Consulte las especificaciones en la Tabla 1.

La conector de anclaje Protecta® de 3M™ está diseñada para ser utilizada como un conector de anclaje temporal para un sistema personal de detención de caídas, retención, posicionamiento en el trabajo, suspensión o rescate, diseñado para fijarse a una estructura rígida. Las eslingas se pueden usar como conectores de anclaje para un anticaídas horizontal si el sistema está diseñado, instalado y usado bajo la supervisión de personal cualificado. No colgar, levantar ni sostener herramientas o aparatos con este equipo.

Tabla 1: Especificaciones

Véase la Figura 1:						
①	Tejido trenzado					
②	De coser					
③	Etiqueta					
④	Cubierta de protección					
⑤	Color: azul (1), rojo (2), gris (3)					
⑥	 Borde de cuerda - Eslinga probada					
Rendimiento:						
 x 3	Capacidad: Los conectores de anclaje deben ser utilizados por un máximo de tres personas con un peso combinado (vestimenta, herramientas, etc.) - 300 kg (661 lb.)					
LY	Largo: Consulte la Figura 1.					
Resistencia del anclaje:	Los requisitos de anclaje varían con la aplicación de protección contra caídas. La estructura sobre la que se coloca o instala el conector de anclaje debe cumplir las especificaciones de anclaje definidas: <table border="1" data-bbox="491 1341 1120 1473"> <tr> <td>EN 795/B:2012</td> <td>12 kN (2 698 lbf)</td> </tr> <tr> <td rowspan="2">CEN/TS 16415/B:2013</td> <td>2 x  = 13 kN (2 923 lbf)</td> </tr> <tr> <td>3 x  = 14 kN (3 147 lbf)</td> </tr> </table>	EN 795/B:2012	12 kN (2 698 lbf)	CEN/TS 16415/B:2013	2 x  = 13 kN (2 923 lbf)	3 x  = 14 kN (3 147 lbf)
EN 795/B:2012	12 kN (2 698 lbf)					
CEN/TS 16415/B:2013	2 x  = 13 kN (2 923 lbf)					
	3 x  = 14 kN (3 147 lbf)					
Resistencia A La Rotura Del Sistema:	22 kN (4 946 lbf)					
Temperatura de funcionamiento:	Mínimo: -35 °C (-31 °F) Máximo: +57 °C (135 °F)					
Materiales:						
Tejido trenzado:	Poliéster - 22 kN (4 946 lbf) Fuerza de tracción					
Hilo:	Nailon					
Cubierta de protección:	Mezcla de nylon y poliéster					

1.0 APLICACIÓN DEL PRODUCTO

1.1 PROPÓSITO: Los conectores de anclaje están diseñados para proporcionar puntos de conexión de anclaje para sistemas de retención de caídas¹ o detención de caídas²: Retención, Posicionamiento de trabajo, Desplazamiento de personal, Rescate, etc.

Solo protección anticaídas: Este conector de anclaje está indicado para la sujeción de equipo de protección anticaídas. No conecte ningún equipo de elevación a este conector de anclaje.

1.2 NORMAS: Su conector de anclaje cumple con la(s) norma(s) naciona(les) o regional(es) identificada(s) en la portada de estas instrucciones. Si se revende este producto fuera del país de destino original, el revendedor debe proporcionar estas instrucciones en el idioma del país en donde se utilizará el producto.

1.3 SUPERVISIÓN: El uso de este equipo lo debe supervisar una persona competente³.

1.4 FORMACIÓN: Este equipo lo deben instalar y utilizar personas que hayan recibido formación sobre su correcta aplicación. Este manual se debe utilizar dentro de un programa de formación de personal tal y como exige la CE. Es responsabilidad de los usuarios e instaladores de este equipo familiarizarse con estas instrucciones, formarse en cuanto al cuidado y uso correcto del mismo, y conocer a fondo las características de funcionamiento, las limitaciones de uso y las consecuencias del uso incorrecto de este equipo.

1.5 PLAN DE RESCATE: Cuando utilice este equipo y los subsistemas de conexión, la empresa debe contar con un plan de rescate y los medios necesarios para implementarlo e informar a los usuarios, las personas autorizadas⁴ y los responsables del rescate acerca del plan⁵. Se recomienda tener en el centro un equipo de rescate con formación. Se deben proporcionar a los miembros del equipo las técnicas y el equipo para llevar a cabo un rescate con éxito. Se debe proporcionar de forma periódica formación a los responsables del rescate para garantizar su competencia.

1.6 FRECUENCIA DE INSPECCIÓN: El usuario debe revisar el conector de anclaje antes de cada uso y, adicionalmente, debe revisarlo también una persona competente que no sea el usuario, en intervalos no superiores a un año.⁶ Los procedimientos de inspección se describen en el "Registro de inspección y mantenimiento". Los resultados de la inspección de cada persona competente deben registrarse en copias del "Registro de inspección y mantenimiento".

1.7 DESPUÉS DE UNA CAÍDA: Si el conector de anclaje queda expuesto a las fuerzas de una caída, debe retirarse inmediatamente del servicio, marcarse claramente "NO USAR" y luego destruirse.

2.0 REQUISITOS DEL SISTEMA

2.1 ANCLAJE: Los requisitos de anclaje varían con la aplicación de protección contra caídas. La estructura sobre la que se coloca o instala el conector de anclaje debe cumplir las especificaciones de anclaje definidas en la Tabla 1.

2.2 SISTEMA PERSONAL DE DETENCIÓN DE CAÍDAS: la Figura 2 ilustra la aplicación de este conector de anclaje. Los sistemas personales de detención de caídas (PFAS) usados con este equipo deben cumplir los requisitos, códigos y estándares aplicables para protección anticaídas. El PFAS debe incorporar un arnés de cuerpo completo y limitar la fuerza de detención a los siguientes valores:

	Fuerza máxima de detención	Caída libre
PFAS con eslinga de absorción de impacto	6 kN (1 350 lbf)	<i>Consulte las instrucciones incluidas con su eslinga o SRD para las limitaciones de caída libre.</i>
PFAS con dispositivo autorretráctil (SRD)	6 kN (1 350 lbf)	

2.3 TRAYECTORIA DE CAÍDA Y VELOCIDAD DE BLOQUEO DEL SRD: Es necesario un trayecto sin obstáculos para garantizar un bloqueo correcto de un SRD. Se deben evitar las situaciones que no permitan un trayecto de caída sin obstrucciones. Trabajar en espacios confinados o estrechos puede hacer que el cuerpo no alcance suficiente velocidad para provocar el bloqueo del SRD en caso de producirse una caída. Es posible que al trabajar sobre materiales de desplazamiento lento, como arena o grano, no se alcance la velocidad suficiente para provocar el bloqueo del SRD.

2.4 PELIGROS: El uso de este equipo en zonas con peligros en el entorno puede requerir precauciones adicionales para evitar que se produzcan lesiones personales o daños al equipo. esos peligros son, entre otros: el calor, los agentes químicos, los ambientes corrosivos, líneas de alta tensión, gases explosivos o tóxicos, maquinaria en movimiento y bordes afilados, o bien materiales que puedan caer y golpear al usuario o al sistema de detención de caídas.

2.5 DISTANCIA DE CAÍDA: La figura 3 ilustra los componentes de un sistema de detención de caídas. Debe haber una distancia de caída suficiente para detener la caída antes de que el usuario llegue al suelo o se golpee con otro obstáculo. La distancia se ve afectada por una serie de factores, incluidos: Ubicación del anclaje, (A) longitud de la eslinga, (B) distancia de desaceleración de la eslinga o distancia de detención máxima del SRL, (C) estirado del arnés y fijación y longitud del conector/anilla. Consulte las instrucciones específicas sobre el cálculo de la distancia de caída incluidas con el subsistema de detención de caídas.

2.6 CAÍDAS POR BALANCEO: las caídas por balanceo se pueden producir cuando el punto de anclaje no está directamente por encima del punto donde se produce una caída (consulte la figura 4). La fuerza del golpe contra un

1 Sistema de detención de caídas: Una colección de Equipos de protección contra caídas configurados para detener una caída libre.

2 Sistema de retención de caídas: Una colección de Equipos de protección contra caídas configurados para evitar que el centro de gravedad de la persona alcance un riesgo de caída.

3 Persona competente: Una persona capaz de identificar peligros existentes y predecibles en los alrededores o condiciones de trabajo antihigiénicas, peligrosas o perjudiciales para los empleados, y que cuenta con autorización para tomar medidas correctivas rápidas para eliminarlos.

4 Persona autorizada: una persona asignada por el empleador para realizar tareas en una ubicación donde estará expuesto a riesgo de caída.

5 Rescatador: persona o personas, que no sean el sujeto que se pretende rescatar, que actúan para realizar un rescate asistido mediante un sistema de rescate.

6 Frecuencia de inspección: Las condiciones de trabajo extremas (entornos hostiles, uso prolongado, etc.) hacen que sea necesario aumentar la frecuencia de las inspecciones que realizan las personas competentes.

objeto en una caída por balanceo puede causar lesiones graves, incluso la muerte. Trabaje en un lugar situado lo más directamente posible por debajo del punto de anclaje para minimizar la posibilidad de caídas con balanceo. No permita que ocurra una caída por balanceo si pudiera ser causa de lesiones. Las caídas por balanceo incrementarán considerablemente la distancia necesaria cuando se utiliza un dispositivo autorretráctil u otro subsistema de conexión de longitud variable.

2.7 COMPATIBILIDAD DE COMPONENTES: El equipo 3M está diseñado para su uso solo con componentes y subsistemas aprobados por 3M. Las sustituciones que se hagan con componentes o subsistemas no aprobados pueden poner en peligro la compatibilidad del equipo y afectar a la seguridad y fiabilidad de todo el sistema.

2.8 COMPATIBILIDAD DE LOS CONECTORES: Los conectores se consideran compatibles con los elementos de conexión cuando, sin importar cómo queden orientados, se han diseñado para trabajar en conjunto de manera que sus tamaños y formas no provoquen que sus mecanismos de apertura se abran inesperadamente. Póngase en contacto con 3M si tiene alguna duda sobre compatibilidad.

Los conectores deben cumplir con EN 362. Los conectores deben ser compatibles con el anclaje y los demás componentes del sistema. No utilice equipos que no sean compatibles. Los conectores no compatibles pueden desengancharse de manera accidental (consulte la Figura 5). Los conectores deben ser compatibles en tamaño, forma y resistencia. Si el elemento conector al que se acopla un mosquetón con cierre automático o un mosquetón es más pequeño de lo normal o tiene forma irregular, puede suceder que el elemento conector ejerza una fuerza sobre el mecanismo de apertura del mosquetón con cierre automático o el mosquetón (A). Esta fuerza puede hacer que el mecanismo de apertura se abra (B) y permitir que el mosquetón con cierre automático o el mosquetón se desenganchen del punto de conexión (C).

2.9 HACER CONEXIONES: Los mosquetones con cierre automático y mosquetones que haya que usar con este equipo deben ser de autobloqueo. Asegúrese de que todas las conexiones sean compatibles en tamaño, forma y resistencia. No utilice equipos que no sean compatibles. Asegúrese de que todos los conectores estén totalmente cerrados y bloqueados.

Los conectores 3M (mosquetones con cierre automático y mosquetones) están diseñados para usarse solo como se indica en las instrucciones del usuario del producto. Consulte la figura 6 para ver ejemplos de conexiones incorrectas. No conecte mosquetones con cierre automático y mosquetones:

- A. A una anilla en D que tenga otro conector acoplado.
- B. De una manera que suponga una carga sobre el mecanismo de apertura. Los mosquetones con cierre automático de abertura grande no deben conectarse a anillas D de tamaño estándar o a objetos similares, ya que podrían provocar una carga sobre el gancho si el mosquetón o la anilla D se torciera o girara, a menos que el mosquetón con cierre automático venga equipado con un gancho de 16 kN (3 600 lbf). Compruebe las marcas del mosquetón con cierre automático para verificar que es adecuado para su aplicación.
- C. En un acoplamiento en falso, las características que se proyectan desde el mosquetón con cierre automático o el mosquetón se enganchan al anclaje y, sin confirmación visual, parecen estar bien acoplados al punto de anclaje.
- D. Entre sí.
- E. Directamente con una cincha, eslinga de cuerda o de autoamarre (a menos que en las instrucciones del fabricante, tanto para la eslinga como para el conector, se permita tal conexión).
- F. A cualquier objeto con forma o dimensión tal que el mosquetón con cierre automático o mosquetón no se cierre ni se bloquee, o que pueda soltarse.
- G. De modo que el conector no quede correctamente alineado mientras está soportando carga.

3.0 INSTALACIÓN

3.1 PLANIFICACIÓN: Planifique su sistema de protección contra caídas antes de empezar a trabajar. Tenga en cuenta todos los factores que podrían afectar a su seguridad antes, en el transcurso y después de una caída. Considere todos los requisitos y las limitaciones definidos en la sección 1. & 2.

3.2 ANCLAJE: En la Figura 10 se ilustra el anclaje de conector de anclaje. Seleccione una ubicación de anclaje con mínimo riesgo de caída libre y de caída con balanceo (consulte la Sección 2). Seleccione un punto de anclaje rígido capaz de sustentar las cargas estáticas definidas en la Sección 2.

3.3 INSTALACIÓN DE LA ESLINGA DE CINCHA:

- A. Coloque la eslinga de cincha por encima del anclaje con las etiquetas orientadas hacia afuera de modo que quede pegada directamente contra la estructura sólida del anclaje y tiéndala a través de la cara interna de la sección colgante de la eslinga, tal y como se muestra en la Figura 7.A.
- B. Asentada la eslinga de cincha en el anclaje, pase un extremo de la sección colgante de la eslinga a través del otro, tal y como se muestra en la Figura 7.B. Deslice uno de los extremos de la sección colgante de la eslinga hacia arriba en dirección al anclaje, por encima del tejido trenzado. Tire del segundo extremo de la sección colgante de la eslinga hacia abajo para aprovechar la holgura que se generó al mover el primer extremo.
- C. Fije al conector de anclaje los extremos libres que queden suspendidos por debajo del anclaje. Consulte la Figura 7.C. Es posible dar varias pasadas con la eslinga de cincha alrededor del anclaje para acortar la longitud.

El conector de anclaje deberá estar apretado firmemente contra la estructura del anclaje. No deje holgura en la eslinga de cincha: ello podría incrementar la distancia de caída libre en caso de caída.

No haga nudos en el punto de anclaje de la eslinga de cincha. El subsistema de conexión únicamente podrá ir conectado a un tramo recto de la sección colgante de la eslinga. Los nudos reducen significativamente la resistencia del punto de anclaje. Consulte la Figura 8.

3.4 CONEXIÓN AL CONECTOR DE ANCLAJE: Conecte la eslinga de cincha al punto de anclaje instalado, únicamente por medio de un mosquetón con cierre automático o un mosquetón con autobloqueo. No utilice nudos para conectar una línea de vida al conector de anclaje. No pase una eslinga o una línea de vida a través de la sección colgante de la eslinga (consulte la Figura 9). Asegúrese de que las conexiones estén totalmente cerradas y bloqueadas. Consulte la Figura 10 para obtener información sobre cómo conectar equipos de detención de caídas o de retención habituales al conector de anclaje. Si se utiliza una eslinga con absorbedor, conecte el extremo del "paquete" absorbedor al arnés. Asegúrese de que las líneas de vida autorretráctiles estén colocadas de manera que no se obstaculice la retracción. En todo momento, dote de elementos de protección a la línea de vida o la eslinga frente al roce contra superficies afiladas o abrasivas de su área de trabajo. Asegúrese de que todas las conexiones sean compatibles en tamaño, forma y resistencia. No conecte en ningún caso más de un sistema de protección personal a un solo conector de anclaje.

- A. (1) Anclaje, (2) Eslinga de cincha, (3) Conector, (4) SRD.
- B. (1) Anclaje, (2) Eslinga de cincha, (3) Eslinga con absorbedor.
- C. (1) Anclaje, (2) Eslinga de cincha, (3) Eslinga con absorbedor, (4) Dispositivo de agarre de cuerda, (5) Sistema anticaídas vertical.

4.0 FUNCIONAMIENTO

Los usuarios poco habituados a las conector de anclajes deben consultar el apartado "Información de seguridad", que se encuentra al principio de este manual, antes de utilizar la eslinga.

4.1 INSPECCIÓN DEL TRABAJADOR: Antes de cada uso, inspeccione la conector de anclaje siguiendo la "Lista de verificación de inspección", que se incluye en el apartado "Registro de inspección y mantenimiento" (Tabla 2). Si la inspección de la conector de anclaje revela un estado no seguro de esta o indica que la misma ha sufrido desperfectos o ha sido sometida a fuerzas de caída, la conector de anclaje se deberá dejar de utilizar y deberá ser destruida.

4.2 DESPUÉS DE UNA CAÍDA: Cualquier equipo que haya sido sometido a fuerzas de detención de caída o muestre signos de desperfectos como consecuencia del efecto de estas fuerzas, según se describe en el apartado "Registro de inspección y mantenimiento" (Tabla 2), se deberá dejar de utilizar y deberá ser destruido.

4.3 ESLINGA A PRUEBA DE BORDES: El equipo especificado (consulte la Figura 1) reúne los requisitos para ser utilizado sobre bordes de acero libres de rebabas cuyo radio (r) sea de 0,5 mm (0,02 in.). Se pueden encontrar bordes similares en perfiles de acero laminado, en vigas de madera o en parapetos de techo revestidos o redondeados. Sin embargo, se deberán tener en cuenta los siguientes aspectos cuando se use el equipo en una disposición en horizontal o transversal y exista riesgo de caída desde altura por encima de un borde:

- Si la evaluación de riesgos realizada antes del inicio del trabajo muestra que el borde es muy "afilado", que este está "libre de rebabas" (por ejemplo, un parapeto de techo sin revestimiento, una viga herrumbrosa o un borde de hormigón) o que se dan ambas circunstancias, deberán adoptarse medidas antes del inicio del trabajo para prevenir caídas por encima del borde; deberá montarse un dispositivo protector para bordes antes del inicio del trabajo; o deberá ponerse en contacto con el fabricante.
- El punto de anclaje sólo podrá situarse a la misma altura que el borde sobre el que se produciría la caída, o bien por encima de él.
- El ángulo de redireccionamiento de la eslinga del borde en el que puede producirse la caída (medido entre los dos lados que forma la eslinga de redireccionamiento) debe ser de 90 grados como mínimo.
- Para reducir las posibilidades de que cualquier caída acabe en un movimiento pendular, el área de trabajo o el desplazamiento lateral a cualquiera de los lados del eje central deberá limitarse a un máximo de 1,50 m (4,92 ft).

5.0 INSPECCIÓN

5.1 FRECUENCIA DE INSPECCIÓN: La conector de anclaje deberá inspeccionarse a los intervalos que se definen en la sección 1. Los procedimientos de inspección se describen en el apartado "Registro de inspección y mantenimiento" (Tabla 2).

Unas condiciones extremas de funcionamiento (entornos exigentes, uso prolongado, etc.) pueden requerir que se incremente la frecuencia de las inspecciones.

5.2 ESTADOS NO SEGUROS O DEFECTUOSOS: Si durante la inspección se observa un estado no seguro o defectuoso de la conector de anclaje, deje de utilizarla inmediatamente y destrúyala para evitar que se utilice por equivocación. Las conector de anclajes no se pueden reparar.

5.3 VIDA ÚTIL DEL PRODUCTO: La vida útil de las conector de anclajes 3M depende de las condiciones de trabajo y mantenimiento. Su máxima vida útil puede oscilar entre un año en casos de uso frecuente en condiciones extremas y 10 años en casos de poco uso en condiciones normales. Siempre que el producto cumpla los criterios de inspección, este podrá seguir utilizándose, con un máximo de 10 años.

6.0 MANTENIMIENTO, REPARACIONES Y ALMACENAMIENTO

No limpie ni desinfecte las conector de anclajes de ninguna otra forma que no sea la descrita en las instrucciones del apartado "Limpieza", que se incluyen a continuación. Otros métodos pueden tener efectos adversos para las conector de anclajes o el usuario.

6.1 LIMPIEZA: Los procedimientos de limpieza correspondientes a conector de anclajes se exponen a continuación:

- Limpie periódicamente el exterior de la conector de anclaje con agua y una solución jabonosa suave. La temperatura del agua no podrá exceder 40 °C (104 °F). Coloque la conector de anclaje de modo que pueda drenarse el agua sobrante. No lave en seco el equipo. No planche el equipo. Limpie las etiquetas cuando sea necesario.
- Limpie el anticaídas de cincha con agua y una solución jabonosa suave. Enjuague y seque completamente al aire. No acelere el secado con calor.

Utilice un detergente sin lejía cuando vaya a limpiar las conector de anclajes. NO DEBEN utilizarse suavizantes ni toallitas de secadora al limpiar y secar las conector de anclajes.

6.2 REPARACIONES: Las conector de anclajes no se pueden reparar. Si las conector de anclajes han sufrido cualquier desperfecto o se han sometido a una fuerza de caída, o si la inspección revela un estado no seguro o defectuoso de estas, deje de utilizarlas y deséchelas.

6.3 ALMACENAMIENTO/TRANSPORTE: Transporte y almacene las conector de anclajes en un entorno fresco, seco y limpio, y apartado de la luz directa del sol. Evite las zonas donde pueda haber vapores químicos. Inspeccione cuidadosamente la conector de anclaje después de cualquier periodo de almacenamiento prolongado.

7.0 ETIQUETAS

En la Figura 12 se ilustran las etiquetas que van fijadas a las conector de anclajes y dónde se colocan. La conector de anclaje deberá contar con todas las etiquetas.

La información de las etiquetas es la siguiente:

Referencia de la figura 12:	Descripción:
①	Número de modelo
②	Número de serie
③	Número de lote
④	Dirección del fabricante
⑤	Consulte las instrucciones
⑥	Norma europea
⑦	Marca CE
⑧	Número de organismo notificado que lleva a cabo la inspección de conformidad con respecto al tipo
⑨	Longitud
⑩	Mes de fabricación
⑪	Año de fabricación
⑫	Dirección web del fabricante
⑬	Capacidad

GLOBAL PRODUCT WARRANTY

GARANTÍA GLOBAL DE PRODUCTO, COMPENSACIÓN LIMITADA Y LIMITACIÓN DE RESPONSABILIDAD

GARANTÍA: LAS SIGUIENTES DISPOSICIONES PREVALECERÁN SOBRE CUALQUIER GARANTÍA O CONDICIÓN, EXPRESA O IMPLÍCITA, INCLUIDAS LAS CONDICIONES O GARANTÍAS IMPLÍCITAS DE COMERCIABILIDAD O IDONEIDAD PARA UN FIN ESPECÍFICO.

Salvo que la legislación local estipule lo contrario, los productos de protección contra caídas de 3M están garantizados contra defectos de fabricación de mano de obra y materiales durante un periodo de un año a partir de la fecha de instalación o del primer uso por parte del propietario original.

COMPENSACIÓN LIMITADA: Tras recibir comunicación por escrito, 3M reparará o sustituirá los productos que considere que tienen un defecto de fabricación de mano de obra o materiales. 3M se reserva el derecho a solicitar la devolución del producto a sus instalaciones para evaluar las reclamaciones de garantía. Esta garantía no cubre los daños en el producto resultantes de desgaste, mal uso, uso indebido, daños durante el tránsito, mantenimiento inapropiado del producto o daños que escapen al control de 3M. 3M será el único con derecho a determinar el estado del producto y las opciones de garantía.

Esta garantía puede ser utilizada únicamente por el comprador original y es la única que cubre los productos de protección contra caídas de 3M. Si necesita ayuda, póngase en contacto con el departamento de servicios de atención al cliente de 3M.

LIMITACIÓN DE RESPONSABILIDAD: EN LA MEDIDA QUE LO PERMITA LA LEGISLACIÓN LOCAL, 3M NO SE RESPONSABILIZARÁ DE LOS DAÑOS INDIRECTOS, FORTUITOS, ESPECIALES O RESULTANTES, INCLUIDA LA PÉRDIDA DE GANANCIA, RELACIONADOS DE MANERA ALGUNA CON LOS PRODUCTOS, INDEPENDIENTEMENTE DE LOS FUNDAMENTOS LEGALES QUE SE ALEGUEN.

ES

GLOBAL PRODUCT WARRANTY, LIMITED REMEDY AND LIMITATION OF LIABILITY

WARRANTY: THE FOLLOWING IS MADE IN LIEU OF ALL WARRANTIES OR CONDITIONS, EXPRESS OR IMPLIED, INCLUDING THE IMPLIED WARRANTIES OR CONDITIONS OF MERCHANTABILITY OR FITNESS FOR A PARTICULAR PURPOSE.

Unless otherwise provided by local laws, 3M fall protection products are warranted against factory defects in workmanship and materials for a period of one year from the date of installation or first use by the original owner.

LIMITED REMEDY: Upon written notice to 3M, 3M will repair or replace any product determined by 3M to have a factory defect in workmanship or materials. 3M reserves the right to require product be returned to its facility for evaluation of warranty claims. This warranty does not cover product damage due to wear, abuse, misuse, damage in transit, failure to maintain the product or other damage beyond 3M's control. 3M will be the sole judge of product condition and warranty options.

This warranty applies only to the original purchaser and is the only warranty applicable to 3M's fall protection products. Please contact 3M's customer service department in your region for assistance.

LIMITATION OF LIABILITY: TO THE EXTENT PERMITTED BY LOCAL LAWS, 3M IS NOT LIABLE FOR ANY INDIRECT, INCIDENTAL, SPECIAL OR CONSEQUENTIAL DAMAGES INCLUDING, BUT NOT LIMITED TO LOSS OF PROFITS, IN ANY WAY RELATED TO THE PRODUCTS REGARDLESS OF THE LEGAL THEORY ASSERTED.



Delegación Norte

Pol. Ind. La General, pab. 12A
48510 Trapagaran (Bizkaia)

Tel. 94 472 31 13

Email: bilbao@garsansianor.com

Delegación Centro

Luis I, nº 72 (Pol. Ind. Vallecas)
28031 Madrid

Tel. 91 777 86 57

Email: madrid@garsansianor.com

3M.com/FallProtection



EU DECLARATION OF CONFORMITY:
www.3M.com/FallProtection/DOC

The quality management system / the environmental management system / occupational health and safety management system of the company CAPITAL SAFETY GROUP - Banská Bystrica s.r.o. is certified by

TÜV SÜD Slovakia s.r.o. according to STN EN ISO 9001:2016
STN EN ISO 14001:2016 / STN ISO 45001:2018